

IPELA

Le monde de l'entreprise évolue. La communication visuelle intégrée devient réalité avec IPELA de Sony, un ensemble de solutions et de produits de visioconférence et de contrôle vidéo sur réseau IP.

IPELA de Sony utilise les réseaux IP mondiaux à haut débit en pleine expansion et une technologie avancée d'imagerie haute définition pour les implémenter dans les systèmes de communication visuelle. Réalisant ainsi la vision de Sony pour le futur lieu de travail, ces systèmes permettent au client d'optimiser les communications d'homme à homme ou d'un site à l'autre.

Les Solutions Sony de vidéosurveillance en réseau assurent flexibilité et économies substantielles au niveau des systèmes de vidéosurveillance analogique ou sur réseau IP. L'offre complète de Sony comprend des caméras vidéo IP, des enregistreurs vidéo réseau et un logiciel de gestion.

Réalité

- Fréquence d'images élevée (25 images/sec.*)
- Haute sensibilité (0,15 lux min.)
- Image de haute qualité grâce à la Technologie « Dynamic Frame Integration »

* Maximum, dépend de la configuration de la caméra

‡ **Une image de grande qualité, même dans des conditions de faible éclairage**

Intelligence

- Détection intelligente des objets
- Détection intelligente de mouvements
- Fonction Anti-violation

‡ **Une technologie de pointe pour optimiser vos applications**

Simplicité d'utilisation

- Formats de compression JPEG, MPEG-4 ou H.264
- Fonction de double codage « Dual Encoding »
- Interface utilisateur conviviale

‡ **Système souple et convivial**

Configuration du système

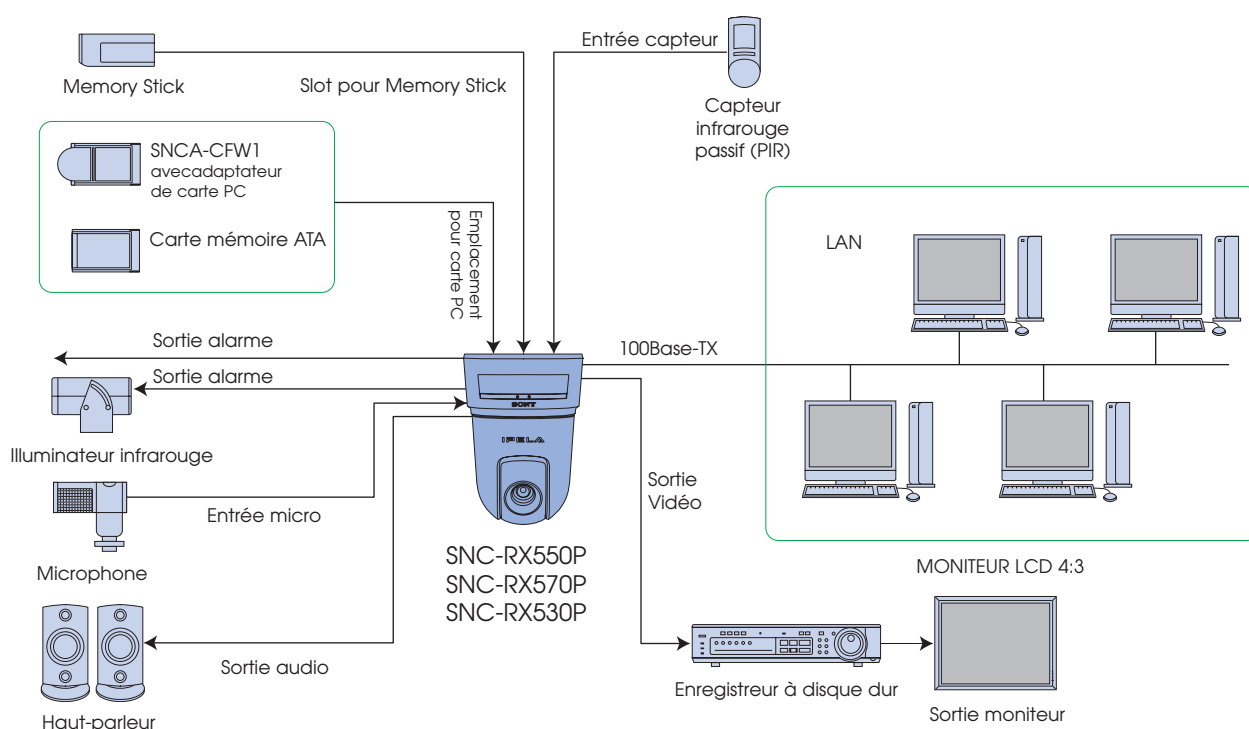

SPECIFICATIONS

	SNC-RX570P	SNC-RX550P	SNC-RX530P
CAMÉRA			
Capteur	Capteur CCD de type 1/4		
Nombre de pixels effectifs	440 000 (752 x 582)		
Obturbateur électronique	de 1 à 1/10 000 sec.		
Contrôle de gain	Auto/Manuel (de -3 à 28 dB)		
Contrôle d'exposition	Auto/Automatique/Priorité objectif/Priorité Iris/Manuel/Compensation EV, Compensation de contre-jour		
Mode de balance des blancs	Auto/Automatique/Priorité objectif/Priorité Iris/Manuel/Compensation EV, Compensation de contre-jour		
Type d'objectif	Zoom optique autofocus		
Rapport de zoom	Zoom optique 36x (432x avec zoom numérique)	Zoom optique 26x (Zoom numérique 312x)	Zoom optique 18x (216x avec zoom numérique)
	* Il peut se produire un effet d'esquisse sous un angle de vue large et dans des conditions de faible éclairage (série SNC-RX550 uniquement)		
Angle de vue horizontal	1,7 à 57,8 degrés	de 2,2 à 54,2 degrés	2,8 à 48,0 degrés
Longueur focale	3,4 à 122,4 mm	f = de 3,5 à 91,0 mm	f = 4,1 à 73,8 mm
Ouverture de l'objectif	F1.6 (angle large), F4.5 (télé)	F1.6 (angle large), F3.8 (télé)	F1.4 (grand angle), F3.0 (télé)
Distance minimale de l'objet	320 mm (angle large)	1 500 mm (télé)	290 mm (grand angle), 800 mm (télé)
Angle panoramique	Rotation continue de 360°		
Vitesse panoramique	300 degrés/s (max.)		
Angle d'inclinaison	de -90 à 0 degrés		
Vitesse d'inclinaison	300 degrés/s (max.)		
IMAGE			
Taille de l'image (H x V)	640 x 480, 320 x 240, 160 x 120 (JPEG, MPEG-4, H.264)		
Format de compression	JPEG, MPEG-4, H.264		
Fréquence d'image max. JPEG/MPEG-4 H.264	25 ips (640 x 480) 8 ips (640 x 480)		
AUDIO			
Compression audio	G.711/G.726 (40, 32, 24, 16 kbps)		
RESEAU			
Protocoles	TCP/IP, HTTP, ARP, ICMP, FTP, SMTP, DHCP, DNS, NTP, SNMP (MIB-2), RTP/RTCP		
Nombre de clients	20		
Authentification	IEEE802.1x		
INTERFACE			
Ethernet	10Base-T/100Base-TX (RJ-45)		
Interface série	RS-232C (fonction de transparence ou protocole VISCA)		
Emplacements de cartes	Carte PC x1, Memory Stick x1		
Sortie vidéo analogique	BNC x 1, 1,0 Vc-c, 75Ω		
Port d'E/S	Entrée capteur x2, Sortie alarme x2		
Entrée de microphone externe	Mini-jack (monaural, 2,2 KΩ 2,5 V entrée alimentée)		
Sortie audio	Mini-jack (monaural), Niveau de sortie max. : 1 Vrms		
SORTIE VIDEO ANALOGIQUE			
Système de transmission	PAL (Composite)		
Résolution horizontale	530 lignes TV	460 lignes TV	460 lignes TV
Rapport S/B	Supérieur à 50 dB		
Eclairage min. Couleur N/B	1,4 lx (50 IRE, F1.6, AGC ON) 0,15 lx (50 IRE, F1.6, AGC ON)	1 lx (50 IRE, F1.6, AGC ON) 0,15 lx (50 IRE, F1.6, AGC ON)	0,7 lx (50 IRE, F1.4, AGC ON) 0,15 lx (50 IRE, F1.4, AGC ON)
GENERALITES			
Poids	2,2 kg		
Dimensions (L x H x P)	160 x 160 x 230 mm sans garnitures 84 x 69 x 265 mm y compris garnitures		
Coloris du boîtier	Noir/Blanc		
Alimentation	24 V AC / 12 V DC		
Consommation	27 W max.	25 W max.	24 W max.
Température d'utilisation	de 0 à 50 °C		
Température de stockage	de -20 à 60 °C		
ACCESSOIRES FOURNIS			
	Support de fixation plafond (A), Support de fixation plafond (B), Vis x6, Câble métallique, CD-ROM (programme d'installation et manuel d'utilisation), manuel d'installation		
CONFIGURATION REQUISE			
Système d'exploitation	Microsoft Windows 2000/XP		
Processeur	UC : Intel® Pentium® IV 1,5 GHz ou supérieur		
Mémoire	RAM : 256 Mo ou plus		
Navigateur Web	Microsoft Internet Explorer® Version 6.0 ou plus récent		

PANNEAU ARRIERE

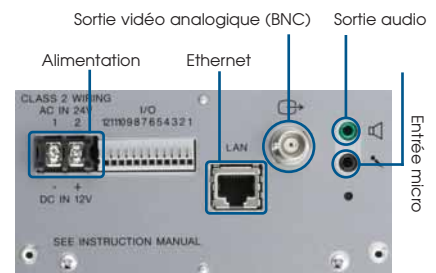

DIMENSIONS Unité : mm



ACCESSOIRES OPTIONNELS



SNCA-CFW1
Carte LAN sans fil

SNCA-ANI
Antenne réseau sans fil (Accessoire optionnel pour carte sans fil SNCA-CFW1)



YT-ICB550/T
Kit d'encastrement au plafond
Dôme teinté

YT-ICB550/C
Kit d'encastrement au plafond
Dôme non teinté

Remarque : N'oubliez pas que les images ou l'audio que vous surveillez peuvent être protégés par des politiques de confidentialité et autres droits. La responsabilité vous incombe de respecter les lois applicables. L'accès aux images et à l'audio est protégé uniquement par un nom d'utilisateur et un mot de passe que vous définissez. Aucun autre moyen d'identification n'est utilisé. Par conséquent, puisque le système fonctionne sur Internet, il existe un risque que l'image ou l'audio que vous surveillez puisse également être utilisé par un tiers sur le réseau.

SONY

© 2008 Sony Corporation. Tous droits réservés Toute reproduction intégrale ou partielle de ce document sans autorisation écrite est strictement interdite. Les caractéristiques et spécifications peuvent être modifiées sans préavis. Toutes les valeurs non métriques sont approximatives. Certaines images de cette brochure sont simulées. Sony est une marque déposée de Sony Corporation. IPELA, Exwave HAD, Memory Stick, et VISCA sont des marques de Sony Corporation. Toutes les autres marques appartiennent à leurs propriétaires respectifs.

CA SNC-RXSeries/FR- / / 2008

www.sonybiz.net/nvm

IPELA



SONY

IPELA
INTEGRATED VISUAL COMMUNICATION

Série SNC-RX
Caméras réseau

SNC-RX570P
SNC-RX550P
SNC-RX530P

www.sonybiz.net/nvm



Série SNC-RX



Caméra réseau haute performance à rotation continue sur 360 degrés - une surveillance garantie 24 heures sur 24, n'importe où et à tout moment.

La série de caméras dôme SNC-RX combine la technologie la plus récente en matière de traitement d'image pour offrir des formats de compression multiples et des fonctionnalités avancées avec des fonctions de surveillance à grande vitesse et une plage complète de zoom optique :

	SNC-RX570P	SNC-RX550P	SNC-RX530P
Zoom optique	36x	26x	18x
Zoom numérique	432x	312x	216x

Ces caméras peuvent tourner librement et de façon continue sur 360 degrés, ce qui permet aux utilisateurs de surveiller la zone autour de la caméra sans aucune interruption. Dotées d'un zoom optique puissant, ces caméras permettent de réaliser des gros plans sur un objet de petite taille ou éloigné avec une netteté exceptionnelle. Conçue pour assurer une surveillance 24 heures sur 24, la série SNC-RX intègre une fonction Jour/Nuit qui procure des images d'une grande clarté même avec une luminosité de 0,15 lx. Avec leur technologie de traitement d'image avancée, les caméras proposent trois formats de compression (JPEG, MPEG-4 et H.264), ce qui permet aux utilisateurs de choisir le format qui convient le mieux à leur environnement réseau et à leurs applications de surveillance.

Les caméras de la série SNC-RX comportent également une toute nouvelle « fonctionnalité de double codage » pour permettre l'enregistrement simultané en JPEG et en MPEG-4, améliorant ainsi la production et l'utilisation des ressources.

Intégrant d'autres fonctionnalités intelligentes, telles que la détection intelligente d'objets et la détection intelligente de mouvement dans son boîtier élégant, ces caméras sont le choix idéal pour les applications de surveillance et de contrôle.

Plage Pan/Tilt



Rotation continue de 360°

Inclinaison de 90°

Caractéristiques

Contrôle 360 degrés (Pan/Tilt/Zoom)

Les caméras de la série SNC-RX possèdent une fonction panoramique (ou rotation) en continu à grande vitesse sur 360° et une plage verticale de 90°, ce qui permet aux utilisateurs de surveiller précisément pratiquement tous les objets dans l'environnement de la caméra. En outre, leur puissant zoom optique permet aux utilisateurs d'effectuer un zoom sur des petits ou lointains objets tout en conservant une clarté exceptionnelle.

Image de haute qualité et haute sensibilité

Intégrant le tout dernier capteur CCD Exwave HAD™ de type 1/4, les caméras de série SNC-RX délivrent des images d'une qualité exceptionnelle pour vos applications de surveillance à distance. De plus, avec une sensibilité minimale de 1,0 lux à F1.6 en couleur, les caméras enregistrent des images d'un contraste remarquable, même en cas de faible luminosité.

Un choix varié de formats de compression : JPEG, MPEG-4 et H.264

Les caméras SNC-RX prennent en charge trois formats de compression : JPEG, MPEG-4 et H.264. Le MPEG-4 fournit des images d'excellente qualité sur réseau, et ce, même avec une bande passante limitée. Pour une compression plus élevée, le H.264 permet une compression deux fois plus élevée que le MPEG-4. Si l'on souhaite obtenir des images fixes de grande qualité, il est alors possible de sélectionner le format de compression JPEG. La taille des images peut être choisie en fonction de votre environnement réseau et de vos besoins.

Stabilisateur d'image

La fonction de stabilisation minimise les risques de tremblements de l'image dus aux vibrations basse fréquence et permet un rendu stable et net. Cette fonction est utile pour les applications de surveillance en extérieur ou pour les applications de contrôle de la circulation.

Fonction anti-violation*

Intégrant la technologie de signature numérique à l'aide de l'infrastructure à clé publique (PKI), les caméras de la série SNC-RX permettent aux utilisateurs de vérifier l'origine des images et de les protéger contre toute violation. Ceci est rendu possible par la création d'un certificat numérique pour chaque caméra et l'application de signatures numériques sous forme de métadonnées à toutes les images générées par ces caméras. Cette combinaison assure qu'une image produite par une caméra est propre à celle-ci.

* Cette fonction est disponible avec une mise à jour du logiciel. Pour de plus amples informations, contactez votre revendeur Sony.

Fonction Jour/Nuit

La série SNC-RX est dotée d'une fonction Jour/Nuit qui offre une sensibilité optimisée de jour comme de nuit. Alors que la luminosité faiblit, le filtre infrarouge est automatiquement remplacé par un filtre plus clair et la caméra passe en mode noir et blanc. Dans ce mode, les caméras ne nécessitent qu'une illumination minimale inférieure à 0,15 lux. Avec cette fonction, les caméras sont également plus sensibles à l'éclairage proche infrarouge, ce qui les rend opérationnelles même avec une luminosité égale à 0,15 lux.

Fonctions d'alarme

Détection intelligente de mouvements

Les caméras de la série SNC-RX sont dotées d'une fonction intelligente de détection des mouvements qui déclenche plusieurs actions, telles que l'enregistrement et l'envoi d'images, ou l'activation d'un appareil externe via ses relais. Contrairement à un système de détection traditionnel, la série SNC-RX utilise les 15 dernières images pour calculer les informations de détection et pour déclencher l'alarme lorsque le mouvement est détecté. Ce système évite le déclenchement d'alarmes intempestives.

Fonction de double codage « Dual Encoding »

Les caméras de la série SNC-RX sont équipées d'une fonctionnalité de double codage qui permet de générer des images JPEG et MPEG-4 simultanément. Par exemple, vous pouvez configurer votre système pour transférer les images MPEG-4 sur un réseau étendu (WAN) ou un réseau privé virtuel (VPN) Internet, où la bande passante est limitée, tout en stockant les images JPEG haute résolution sur un serveur configuré sur le réseau local.

Détection d'objet intelligente*

Les caméras peuvent détecter des objets qui ont été abandonnés dans un endroit pendant une durée spécifique. Il est possible de définir jusqu'à quatre zones de détection. Cette fonction peut être utile pour des applications telles que la détection d'objets suspects abandonnés dans les endroits publics, ou pour la détection de voitures en panne ou accidentées sur la route.

* La fonction de détection d'objet et la fonction de détection des mouvements ne peuvent pas être utilisées en même temps.

Entrée capteur/Sortie alarme

Dotées de deux entrées de capteur, les caméras SNC-RX peuvent recevoir des notifications provenant de capteurs externes. En outre, deux sorties d'alarme peuvent être utilisées pour déclencher des actions d'autres dispositifs.

Stockage d'images pré/post alarme

Les caméras de la série SNC-RX peuvent stocker des images pré/post alarme sur des supports amovibles tels que les cartes mémoire ATA ou Memory Stick™ lorsqu'une alarme est déclenchée.

Transfert d'images par FTP/SMTP*

Les images pré/post alarme stockées au moment d'une alarme peuvent être transférées vers un serveur FTP pour un visionnage ultérieur. Par ailleurs, les images capturées au moment où l'alarme se déclenche peuvent être envoyées à une adresse e-mail spécifique.

* Toutes les images transférées via SMTP sont au format JPEG.

Fonctions réseau

Accès simultané

Jusqu'à 20 personnes peuvent accéder en même temps aux caméras et contrôler les images individuellement.

Fonction multicast

La série SNC-RX est dotée d'une fonction multicast intégrée pour les vidéos MPEG-4 et H.264. Configurée avec un routeur multicast, la caméra peut diffuser du contenu audio et vidéo à un grand nombre d'utilisateurs en toute simplicité.

Fonctions de sécurité sur réseau

Filtre IP

L'utilisation d'un filtre IP permet de limiter l'accès à la caméra à un ou plusieurs utilisateurs. Jusqu'à dix groupes différents peuvent être établis en définissant une adresse IP pour chaque groupe.

Protection par mot de passe

Des noms d'utilisateurs et des mots de passe peuvent être assignés pour permettre cinq niveaux d'accès. L'administrateur détient le plus haut niveau d'accès et de contrôle sur la caméra, tandis que les quatre autres niveaux peuvent être définis pour limiter les droits des utilisateurs, comme actionner les commandes de zoom, visualiser les images, déclencher une alarme, etc.

Emplacement pour Memory Stick et emplacement pour carte PC

Des emplacements pour carte Compact Flash™ et carte PC sont intégrés dans les caméras afin de stocker les images sur support d'enregistrement amovible si cela est nécessaire.





Connexion sans fil

Les caméras de la série SNC-RX utilisent la carte sans fil SNCA-CFW1 conforme à la norme IEEE 802.11b avec un adaptateur de carte PC Compact Flash™. Ce type de configuration sans fil permet de gagner du temps et de l'argent pendant l'installation. Aussi, l'antenne externe SNCA-AN1 optionnelle permet la transmission sans fil sur une longue distance.

Audio bidirectionnelle

Equipées d'une entrée de microphone externe, les caméras permettent d'effectuer un contrôle audio en plus du contrôle vidéo. Les utilisateurs peuvent recevoir le son d'une source précise. Les caméras sont également dotées d'une sortie haut-parleur, ce qui permet aux utilisateurs d'envoyer une alarme ou de faire une annonce. Cette fonction apporte de nouvelles possibilités pour les applications de contrôle à distance. Avec la fonction de déclenchement d'alarme par la voix, il est possible d'écouter un fichier audio par déclenchement d'alarme ou fonction de programmation.

Variantes de couleur

Les utilisateurs peuvent choisir deux couleurs de boîtier, blanche ou noire, en fonction des exigences de l'installation du site.

Sortie vidéo composite analogique

Les caméras possèdent une sortie vidéo composite analogique BNC située sur le panneau arrière. Cette fonction est parfaite pour envoyer des images vers un équipement d'enregistrement local ou un moniteur vidéo.



Interface RS-232C

Fonction de transparence

La série SNC-RX présente une fonction de transparence qui est disponible via l'interface RS-232C. Des équipements externes peuvent être connectés et être contrôlés par un PC relié au réseau sur lequel la caméra réside.

Protocole VISCA™

Les caméras de la série SNC-RX peuvent travailler avec des équipements de contrôle externes en utilisant le protocole VISCA de Sony. Cette configuration permet de commander les fonctions Pan/Tilt/Zoom et les réglages des caméras.

Interface utilisateur conviviale

La série SNC-RX possède une interface utilisateur conviviale accessible via un PC équipé du logiciel de navigation Microsoft® Internet Explorer®. Grâce à ses menus déroulants et à ses icônes, les réglages sont très faciles à réaliser. En pointant et en cliquant directement sur une partie de l'image affichée, la caméra ajuste son niveau de zoom et s'incline pour se centrer sur le point sélectionné. Vous pouvez aussi recentrer et agrandir une zone sélectionnée en maintenant le bouton gauche de la souris appuyé et en faisant glisser celle-ci en diagonale.



Interface utilisateur intuitive

(images simulées)